

## REGROUPEMENT SCOLAIRE GUSTAVE ANDRE / CUMINAL



## REGROUPEMENT SCOLAIRE GUSTAVE ANDRE / CUMINAL

**I. Organisation de notre groupement en marché public global**

II. Qualité architecturale et qualité d'usage

III. Points techniques

IV. Performance énergétique - Maintenance

Questions / réponses

# NOTRE ORGANISATION

Une équipe de proximité  
et réactive avec un système de décision rapide

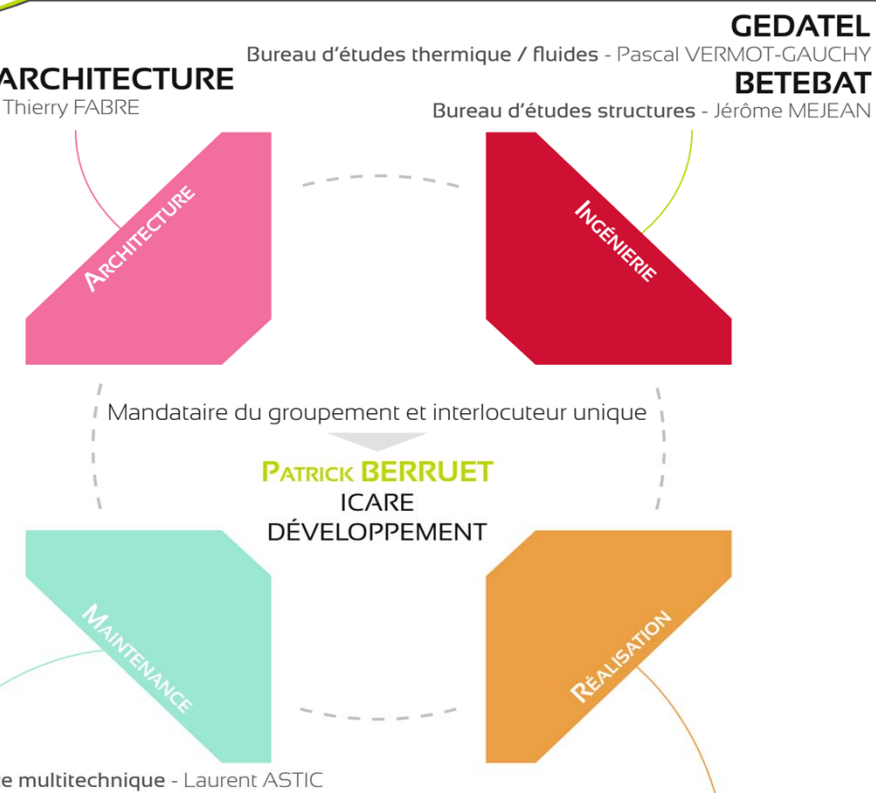

**BONHOMME BÂTIMENTS INDUSTRIELS**  
Travaux généraux de construction (Menuiseries extérieures / Métallerie / Photovoltaïque / Second œuvre)  
Jean-Baptiste VARENNE

**FERREIRA BÂTIMENT**  
Gros œuvre - Thomas FERREIRA

**SUD-EST CHARPENTES**  
Façades bois/paille - Samuel BEDOUIN

**JÉRÔME BARDET**  
Chauffage / Ventilation / Plomberie - Frédéric COSTET

**VIGNAL ENERGIES**  
Courants forts / Courants faibles - Ludovic NICOLAS

**GROUPE CHEVAL**  
Désamiantage / Démolition / VRD - Franck VIGNEAU

## Le groupement Icare Développement :

- Groupement d'entreprises locales
- Mobilisation de moyens locaux importants (préfabrication..)
- Entreprises principales déjà définies et cotraitantes du groupement
- Groupement représenté par un interlocuteur unique
- Répartition claire des prestations et continuité des missions en Conception, Réalisation et Maintenance

# CONCEPTION

# RÉALISATION

# MAINTENANCE

## DÉVELOPPEMENT

Interlocuteur unique de la maîtrise d'ouvrage  
 présente le groupement et porte les engagements de coûts, de  
 délais, de performance énergétique et de qualité de service  
 pour l'économie de la construction  
 coordonne les intervenants de la phase conception

- Est l'interlocuteur unique de la maîtrise d'ouvrage
- Représente le groupement et porte les engagements de coûts, de délais, de performance énergétique et de qualité de service
- Assure la direction de l'exécution des contrats de travaux
- Assure l'ordonnancement, le pilotage et la coordination du chantier

- Est l'interlocuteur unique de la maîtrise d'ouvrage
- Représente le groupement et porte les engagements de coûts, de délais, de performance énergétique et de qualité de service
- Analyse avec Alteci et Gedatel le suivi de la performance énergétique
- Organise la restitution des résultats du suivi énergétique à la maîtrise d'ouvrage et propose les éventuelles actions correctives

## ARCHITECTURE

Élabore le dossier de Permis de Construire  
 soumet le projet à travers l'établissement des dossiers APD et

- S'assure du respect des prescriptions architecturales dans les documents d'exécution et les travaux d'entreprise

## STAT

Élabore les principes et éléments de pré-dimensionnement  
 pour les ouvrages en béton armé

- Produit les documents d'exécution concernant les ouvrages en béton armé

## EL

Effectue les études de conception thermique/fluides

- S'assure du respect des prescriptions techniques dans les documents d'exécution et les travaux des entreprises

- Compare les résultats du suivi énergétique aux résultats des hypothèses du calcul initial

## SOMME BÂTIMENTS INDUSTRIELS - JÉROME BARDET

### ARCHITECTURE BÂTIMENT - VIGNAL ENERGIE

### STRUCTURE CHARPENTES - GROUPE CHEVAL

Participe et contribue aux réunions de conception, en mettant son  
 savoir-faire et leur expertise au service des concepteurs  
 s'approprie le projet pour préparer au mieux la phase de  
 réalisation (mobilisation des moyens matériels et humains, pré-  
 dimensionnement, méthode)

- Produisent les plans d'exécution
- Réalisent les travaux préparés en phase de conception
- Participent aux réunions de chantiers internes au groupement
- Assurent les levées de réserves et les interventions de parfait achèvement

Participe et contribue aux réunions de conception, en mettant son  
 savoir-faire et son expertise au service des concepteurs  
 s'approprie le projet pour préparer au mieux la phase de  
 réalisation

- Participe et contribue aux réunions de conception, en mettant son savoir-faire et son expertise au service des concepteurs
- S'approprie le projet pour préparer au mieux la phase de réalisation
- Est le premier intervenant en parfait achèvement, permettant de sécuriser rapidement les lieux avant les interventions des entreprises

- Intervient dans le cadre de la maintenance multi-technique
- Fournit un suivi des indicateurs de la maintenance
- Organise un service d'astreinte
- Assure le suivi de la performance énergétique via la supervision

## REGROUPEMENT SCOLAIRE GUSTAVE ANDRE / CUMINAL

I. Présentation de notre groupement

**II. Qualité architecturale et qualité d'usage**

III. Points techniques

IV. Performance énergétique - Maintenance

Questions / réponses





Composition du quartier des écoles



masse de l'opération

cour est d'un seul tenant;

construction en R+2 permet de libérer une surface

maximale de cour

passerelle permet la liaison avec l'existant : avantage

point de vue de l'accessibilité.



## Organisation du nouveau groupe scolaire

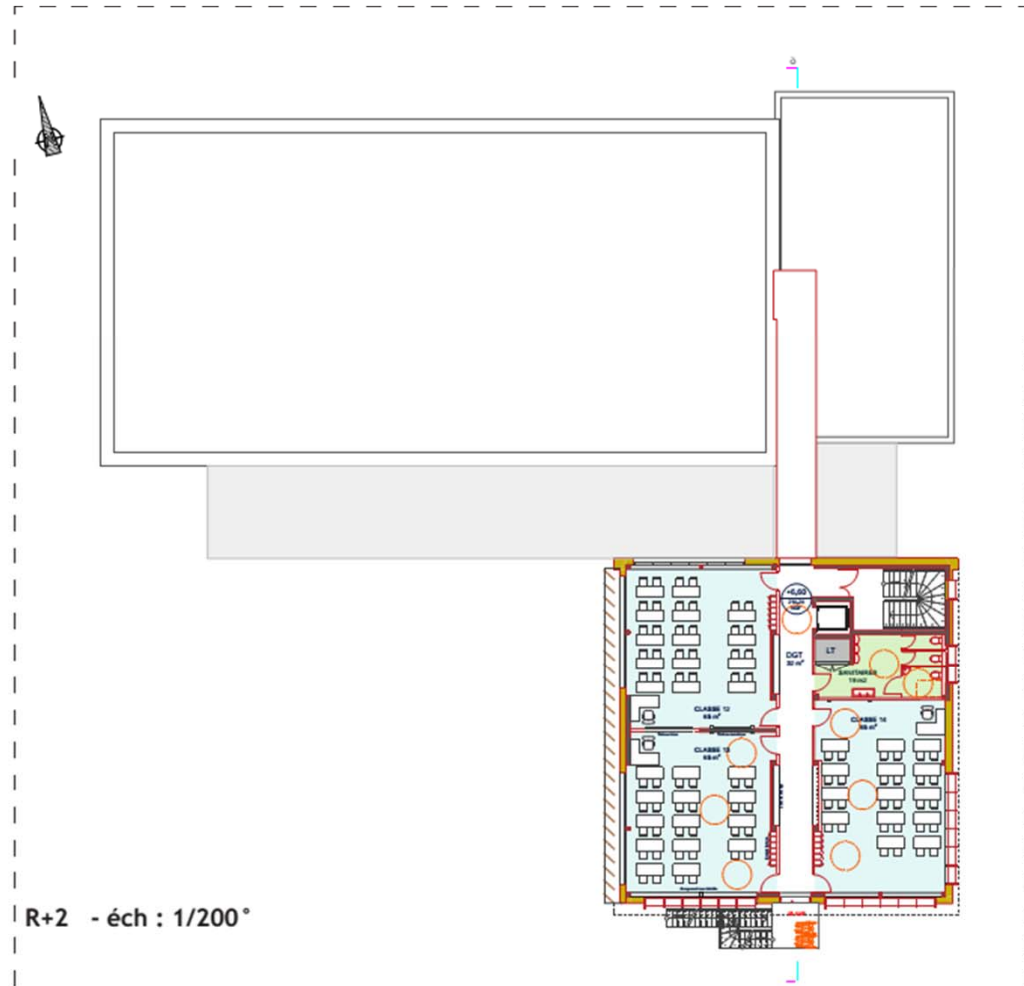



## Vues en perspective du projet



VUE DEPUIS LA COUR DE L'ÉCOLE



VUE DEPUIS LE CHEMIN PIÉTON

## REGROUPEMENT SCOLAIRE GUSTAVE ANDRE / CUMINAL

I. Présentation de notre groupement

II. Qualité architecturale et qualité d'usage

**III. Points techniques**

IV. Performance énergétique - Maintenance

Questions / réponses

Dispositifs constructifs :

Structure béton :

- Inertie thermique
- Acoustique

Bois / paille :

- Cycle court : bois du Vercors – Paille Chabeuil
- Excellence isolation thermique et acoustique
- Préfabrication par Sud-Est Charpentes
- Stores-soleils et volets roulants motorisés pour le confort visuel





mes techniques :

formance

PLICITÉ D'USAGE

ction technique centralisée et supervision

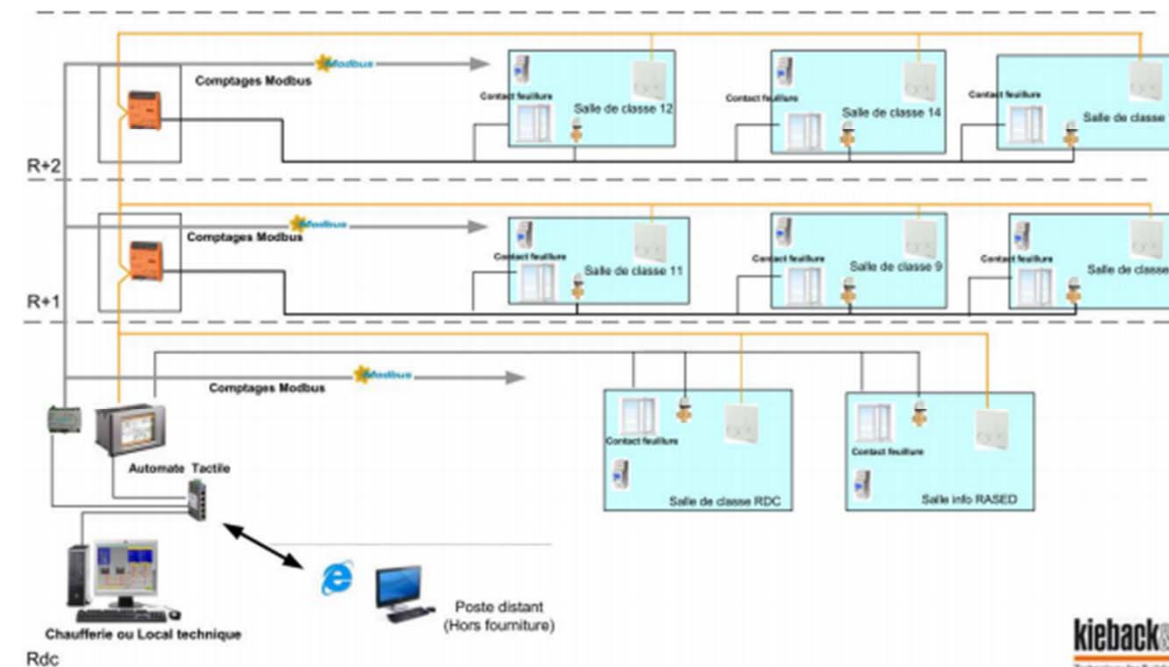
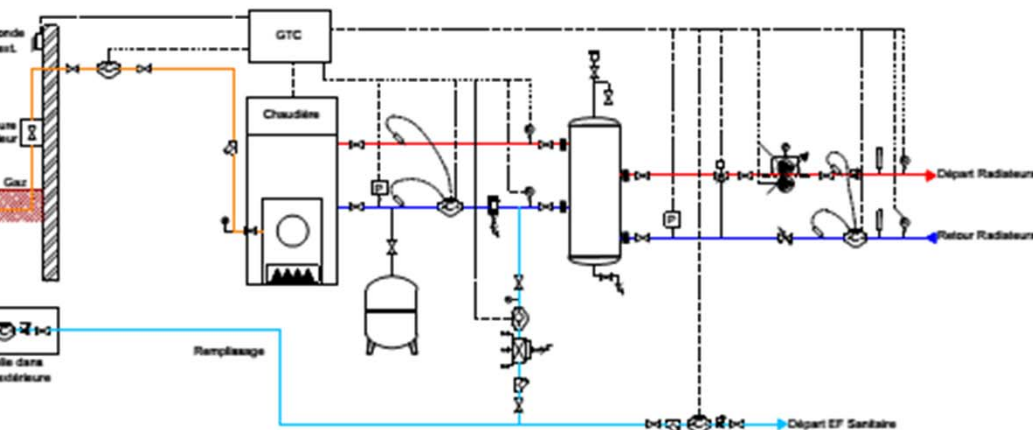
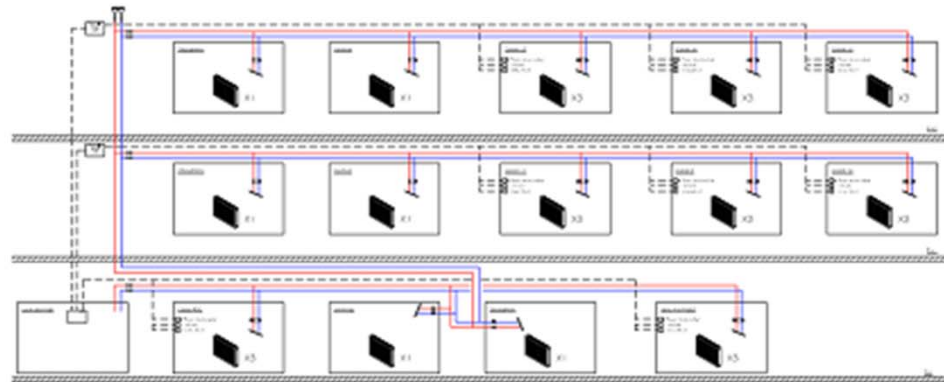

## REGROUPEMENT SCOLAIRE GUSTAVE ANDRE / CUMINAL

- I. Présentation de notre groupement
- II. Qualité architecturale et qualité d'usage
- III. Points techniques
- IV. Performance énergétique - Maintenance**

Questions / réponses

Atteinte des exigences du label Bepos Effinergie + :

Compacité du bâtiment

Inertie thermique

Efficacité des systèmes techniques

L'exigence principale

Cep (5 postes RT 2012) [kWh<sub>ep</sub>/m<sup>2</sup>.an]  
+ Aue (Consommation Electrodomestique)  
- Production local ENR [kWh<sub>ep</sub>/m<sup>2</sup>.an]

Cep max RT 2012 [kWh<sub>ep</sub>/m<sup>2</sup>.an]  
+ Aueref (Consommation Electrodomestique ref)  
- Prodref (Potentiel de production ENR)

**Bilan<sub>epnr</sub> < Ecart autorisé**

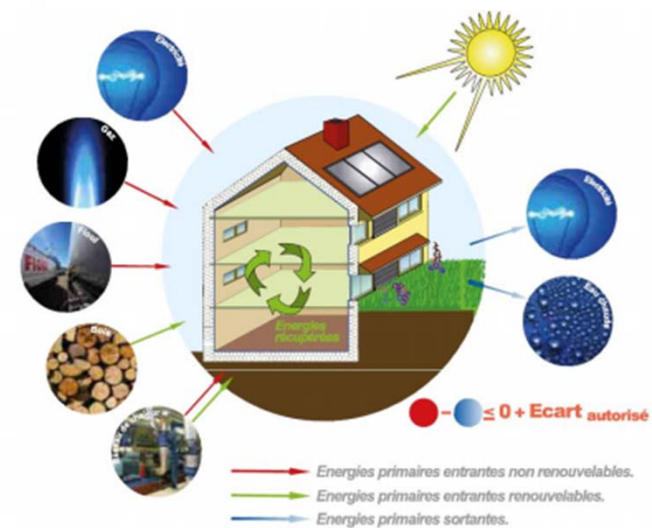



## Maintenance :

- Multitechnique mais gérée par une seule entreprise (ALTECI)
- Interventions prévues et lisibles
- Suivi énergétique
- Sensibilisation



### Données essentielles

127 équipements renseignés pour ce site **NOUVEAU BLOTTIGNY**

Equipement	Gamme l'adon à Naloni	Jan	Fév	Mars	Avr	Mai	Juin	Juillet	Sept	Oct	Nov	Déc	Temp. média	Opérer
BALLON ECS	BALLON ECS PROO CENTRALE BCC-S	M											00:20	
BALLON ECS	BALLON ECS PROO CENTRALE BCC-S	M											00:30	
BALLON ECS	BALLON ECS PROO CENTRALE BCC-S	M											00:30	
Choisissez un équipement	BALLON ECS PROO CENTRALE BCC-S	M											00:30	
DOUCHE D'EXTRACTION	(BCC-S) NETTOYAGE DOUCHES EXTRACTIONDES...												00:00	
OTC	CENTRALE DE GESTION A	M	M	M	M	M	M	M	M	M	M	M	00:15	
BLOC AUTONOME ECLAIRAGE SECO...	BLOC AUTONOME ECLAIRAGE SECOURS DALIS												00:00	
LUMINAIRE	SOURCE LUMINEUSE LUMM	M	M	M	M	M	M	M	M	M	M	M	00:30	
ARMURE ELECTRIQUE DE COMMAN...	ARMURE DIVISIONNAIRE ARMA A		M										01:00	
BLOC SANITAIRE	BLOC SANITAIRE SANAM	M	M	M	M	M	M	M	M	M	M	M	00:12	
COMPTEUR ELECTROIQUE	RELEVÉ DE COMPTEURS	M	M	M	M	M	M	M	M	M	M	M	00:05	
VENTILO CONVECTEUR PLAFONNIER	VENTILO CONVECTEUR VC-S												01:20	
CENTRALE DE TRAITEMENT D'AIR	CTAM	M	M	M	M	M	M	M	M	M	M	M	00:13	
CENTRALE DE TRAITEMENT D'AIR	CTAS												00:40	
ARMURE ELECTRIQUE DE COMMAN...	ARMURE DIVISIONNAIRE ARMA A		M										01:00	
BLOC SANITAIRE	BLOC SANITAIRE SANAM	M	M	M	M	M	M	M	M	M	M	M	00:13	
COMPTEUR ELECTROIQUE	RELEVÉ DE COMPTEURS	M	M	M	M	M	M	M	M	M	M	M	00:05	
VENTILO CONVECTEUR PLAFONNIER	VENTILO CONVECTEUR VC-S												02:20	
BLOC AUTONOME ECLAIRAGE SECO...	BLOC AUTONOME ECLAIRAGE SECOURS BMS-S												00:20	
LUMINAIRE	SOURCE LUMINEUSE LUMM	M	M	M	M	M	M	M	M	M	M	M	00:30	
ARMURE ELECTRIQUE DE COMMAN...	ARMURE DIVISIONNAIRE ARMA A		M										01:00	
BLOC SANITAIRE	BLOC SANITAIRE SANAM	M	M	M	M	M	M	M	M	M	M	M	00:13	
COMPTEUR ELECTROIQUE	RELEVÉ DE COMPTEURS	M	M	M	M	M	M	M	M	M	M	M	00:05	
VENTILO CONVECTEUR PLAFONNIER	VENTILO CONVECTEUR VC-S												02:00	
ARMURE ELECTRIQUE DE COMMAN...	ARMURE DIVISIONNAIRE ARMA A		M										01:00	
BLOC SANITAIRE	BLOC SANITAIRE SANAM	M	M	M	M	M	M	M	M	M	M	M	00:13	
COMPTEUR ELECTROIQUE	RELEVÉ DE COMPTEURS	M	M	M	M	M	M	M	M	M	M	M	00:05	
VENTILO CONVECTEUR PLAFONNIER	VENTILO CONVECTEUR VC-S												02:00	

## REGROUPEMENT SCOLAIRE GUSTAVE ANDRE / CUMINAL

- I. Présentation de notre groupement
- II. Qualité architecturale et qualité d'usage
- III. Points techniques
- IV. Performance énergétique - Maintenance

**Questions / réponses**

## REGROUPEMENT SCOLAIRE GUSTAVE ANDRE / CUMINAL

